

安裝規範

1. 依管重選擇避震器規格。
2. ①上牙條固定後②積層橡膠穿入①牙條內，以螺母鎖緊之。
3. 先行裝入⑤釋放螺母，再放入金屬華司，最後放入橡膠華司，其距離則依彈簧高度而定，其位置必在框之下方。
4. ③下螺桿由避震器下方穿入，直至④上橡膠座上方，以防鬆螺母固定，螺母下方須加金屬華司，以增大受力面積。
5. 右旋緊釋放螺母，壓迫彈簧，並由旁之壓縮尺寸指示線，可看出壓縮尺寸大小，通常設計壓縮量為15~30mm。
6. 待預壓完成後，即可配管。
7. 輸入水重後，如橡膠華司仍緊靠外框，則應以調整鬆開3~5mm。如橡膠華司已離開外框5mm以上，則可由⑥防鬆螺母右旋調升，以取得相同水平位置。

彈簧壓縮量為25mm

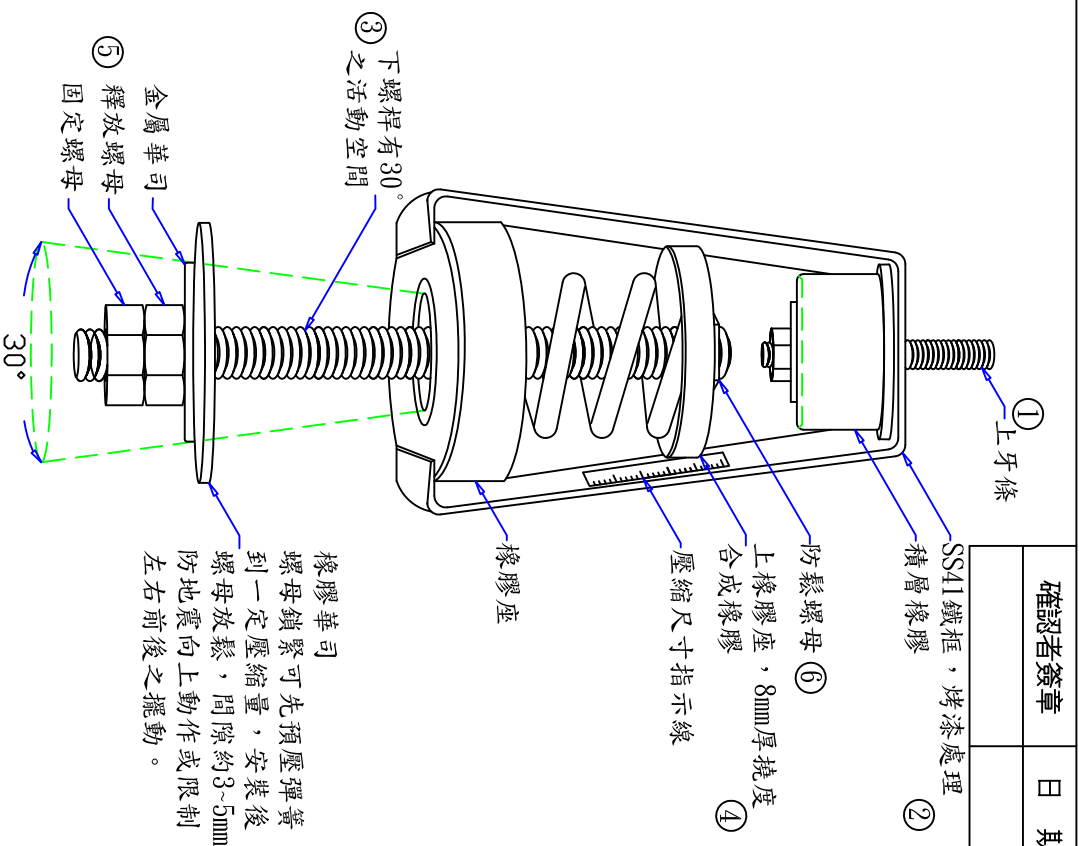

確認者簽章

日期

 <p>怡馨橡膠工業有限公司 固安震企業有限公司</p>		<p>YS-HR 懸吊式避震器</p>		圖名	使用公司地點	數量	
圖號	6199-06	單位	mm	材料	SS41	日期	100.1.5
製圖	CHEN H.Y	審核					