



固安震®

YS-HPA 高壓氣墊式避振器

YS-HPA TYPE CUSHION ISOLATOR

AIR VALVE AIR INSIDE
氣門咀 空氣

結構圖

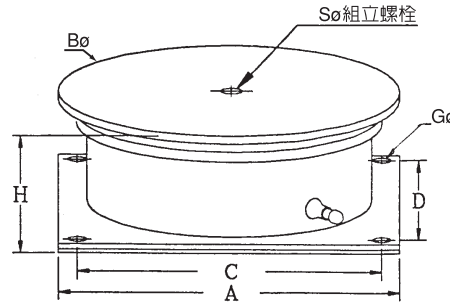
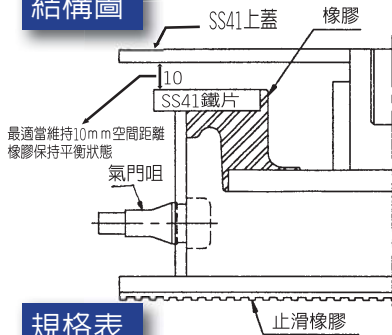

規格表

單位：mm

規 格	負荷 Kgs	尺寸			GØ 固定孔徑	SØ x L長 組立螺絲	H 高度	
		□ A	Ø B	C, D			未充氣前, 使用前	使用中
YS-430HPA	100~400	140	140	119	14	1/2" x 50	98	98
YS-830HPA	400~800	206	206	180	14	1/2" x 50	98	98
YS-1230HPA	800~1200	260	260	234	17	5/8" x 75	100	100
YS-1630HPA	800~1600	260	260	234	17	5/8" x 75	100	100
YS-3030HPA	1500~3000	316	316	286	17	3/4" x 75	100	100
YS-5230HPA	3000~5000	386	386	356	17	7/8" x 75	106	106
YS 8030HPA	5000~8000	486	500	446	20	1" x 100	108	108

特 性

- ◎ 本體構造設計為壓縮型式之氣墊，使用內壓為0~7kg/cm²，適用於冷卻水塔，主機或超過800RPM轉速之運轉機械上，防振效果佳。
- ◎ 自然頻率值約8HZ。
- ◎ 採耐用老化橡膠(Neoprene)壽命長。
- ◎ 專利產品：號碼：143026
- ◎ 沖床於200RPM下可用。



安裝方法

- ◎ 首先使用千斤頂將機械腳升高至115~120mm之間。
- ◎ 放入氣墊避振器，套上組立螺絲。
- ◎ 取下千斤頂，讓機械腳放在避振器上，依此方法，再將其餘避振器裝上。
- ◎ 充氣時，須慢慢依對角線方式，由0.5，1.5kg/cm².....之內壓，等漸進方式充氣。
- ◎ 依內壓之大小可調水平。

安裝注意事項

- ◎ 防振氣墊設置前要先找出負荷的重心，做成對稱配置。並求出每一點平均載力加上安全係數（精密儀器約10~20%轉動機械約30~60%，沖床或衝擊性機械約為70~100%），再選用適當型號之防振氣墊。
- ◎ 注意機械設備旁之聯結管路或管線，須有可上下移動之空間，管路必要時加裝防振軟管。
- ◎ 氣墊在搬運時完全避免碰撞以免破壞氣門造成漏氣。
- ◎ 支撐各點之防振氣墊於充氣負荷後，維持同高度以免負荷物之重心偏移。如各點支撐荷重不一時，也可選用不同規格之氣墊。
- ◎ 如要移動機械位置時，務必將氣墊內之氣體洩掉，以免橡膠本體脫離。

